

JS-20 „LARGO“ judesio jutiklis



JABLOTRON

Šis infraraudonųjų spindulių judesio jutiklis skirtas patalpų vidinės erdvės apsaugai. Jis nustato bet kokio objekto judesį, kurio temperatūra yra artima žmogaus kūno temperatūrai.

Iš sensoriaus gautas signalas yra analizuojamas skaitmeniniu būdu. Tai užtikrina puikų jutiklio jautrumą ir melagingų suveikimų eliminavimą. Detekcinės analizės laipsnis gali būti keičiamas, norint padidinti JS-20 jutiklio atsparumą klaidingiems suveikimams instaliuojant jį problematiškoje vietoje.

Jutiklio standartinė linzė gali būti pakeičiama į koridorinę arba nejautrią naminiams gyvūnams.

JS-20 pasižymi puikiu atsparumu radijo trukdžiams.

Jis gali būti montuojamas ant sienos arba kampe.

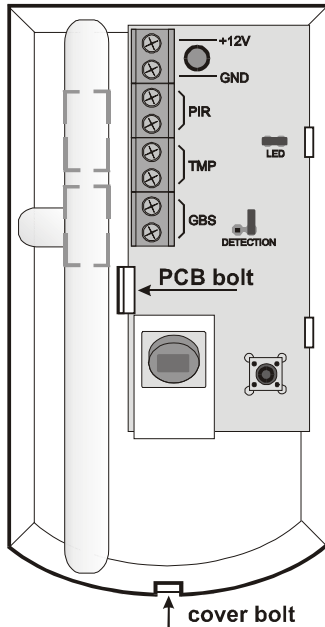

Techniniai duomenys:

Maitinimo įtampa:	12V DC ± 25%
Srovės suvartojimas (šviesos diodas išjungtas):	maks. 10mA
Maks. srovės suvartojimas (šviesos diodas įjungtas):	maks. 35mA
Kontaktų dydis:	maks. 1mm ²
Montavimo aukštis:	2.5m nuo grindų
Saugomas plotas:	120° / 12m (standartinė linzė)
„Išilimo“ laikas:	apytiksliai 1 minutė
Aliarminis išėjimas:	normaliai uždari, maks. 60V / 50 mA, vidinė varža maks. 30 Ω
Sabotažinis išėjimas:	normaliai uždari, maks. 60V / 50mA, vidinė varža maks. 16Ω
Darbinė temperatūra	nuo -10 iki +55 °C
Aplinka	II klasė – vidaus: bendro naudojimo, (EN 50131-1)
Apsauga	2 lygis, EN 50131-1

Produktas pažymėtas **CE**.

Instaliavimas

Jutiklis yra suprojektuotas naudojimui patalpose. Jis gali būti tvirtinamas ant sienos arba kampe. Venkite jutikliui vietos arti apšildymo / vėdinimo įrenginių arba kitų įtaisų, dažnai keičiančių temperatūrą. Jutiklis privalo turėti tiesioginį saugojamos erdvės „matymą“.

- **Atidarykite jutiklio dangtelį** (su atsuktuvu paspauskite apatinėje jutiklio dalyje esantį laikiklį).
- **Išimkite plokštę** kurią fiksuoja kairėje esantis fiksuatorius.
- **Pasidarykite reikalingas skylės** kabeliams ir tvirtinimo kaiščiams.
- **Pritvirtinkite jutiklio pagrindą prie sienos** (2.5 metro virš grindų).
- **Istatykite atgal į jutiklio pagrindą plokštę** ir prijunkite laidus prie kontaktų.
- **Uždėkite dangtelį.**

Pastaba: Venkite ant plokštės esančio infraraudonųjų spindulių sensoriaus lietimui ar įbrėžimo!

Kontaktai

+12V, GND	maitinimo
PIR, PIR	aliarminis relės išėjimas (normaliai uždari)
TMP, TMP	sabotažinio jungiklio išėjimas (normaliai uždari)
GBS, GBS	pagalbiniai kontaktai – praverčiantis jungiant laidus (žr. pavyzdžius)

Trumpikliai

- LED** nuėmus šį trumpiklį bus uždrausta šviesos diodo indikacija
- DETECTION** nuėmus šį trumpiklį galite nustatyti aukštesnį analizės laipsnį kuris padidins jutiklio atsparumą klaidingiems suveikimams. Šis nustatymas yra tinkamas problematiškoms vietoms su staigia temperatūrų kaita ar elektromagnetinių bangų interferencija. Taip nustačius, jutiklio reakcija bus truputi lėtesnė.

Jutiklio testavimas

Pajungus jutikliui maitinimą, palaukite 1 minutę (pradės šviesti šviesos diodas, jei nėra uždraustas). Po šio periodo jutiklis stabilizuos savo parametrus.

Kiekvienas nustatytas judėjimas bus indikuotas jutiklio šviesos diodo užsidegimu (jei nėra uždraustas).

Įsitikinkite, kad jutiklis „dengia“ visą saugomą erdvę kaip Jūs tikėtės.

Linzės

Standartinė linzė, kuri yra JS-20 „Largo“ jutiklio korpuse, padengia erdvę 120 laipsnių kampu / 12 metrų ilgiu.

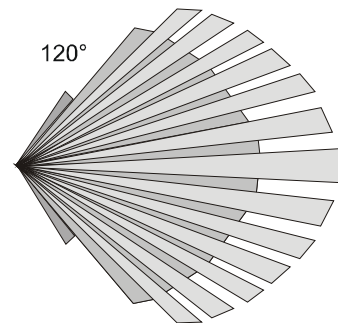
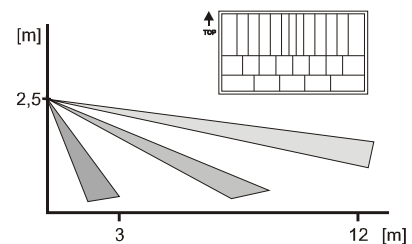

Specifiniams poreikiams gali būti naudojamos kitokios linzės. Tai papildomos linzės (tiekiamos atskirai) ilgiems koridoriams ar patalpoms, kur randasi nedideli gyvūnai.

Naminių gyvūnų linzė.

Kodas **JS-7906**. Linzės pagalba jutiklis nefiksuoja mažesnių negu 40 cm gyvūnų judesio. Šios linzės darbinis atstumas yra sumažintas iki 7 metrų. Norint išvengti klaidingų suveikimų yra rekomenduojama kruopščiai išbandyti jutiklio veikimą su konkrečiu gyvūnu.

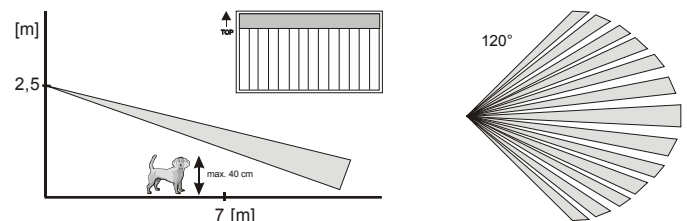

Koridorinė linzė. Kodas **JS-7904**. Su šia linze jutiklio darbinis atstumas yra 25 metrai ilgio ir tik 3 metrai pločio. Montuojant jutiklį konkrečiame koridoriuje yra rekomenduojama kruopščiai išbandyti jo jautrumą su šia linze.

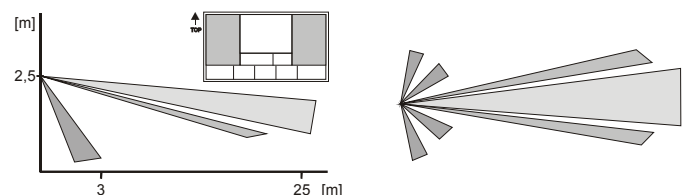

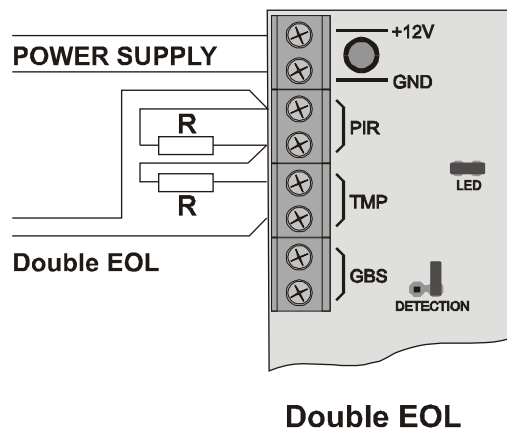
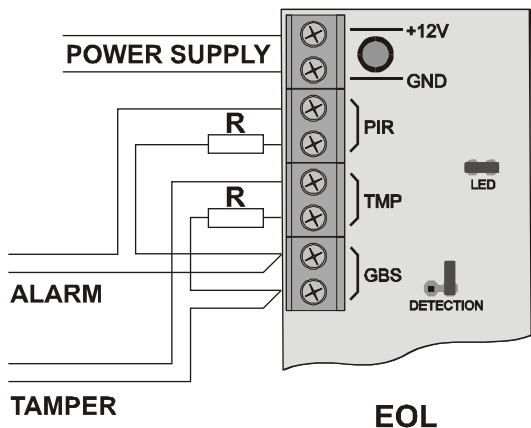

JS-20 "Largo" jutiklio jungimo pavyzdžiai naudojant galines varžas ir dvigubas galines varžas
(Pagalbiniai GBS kontaktai yra laisvi, praverčiantys laidų prijungimui)

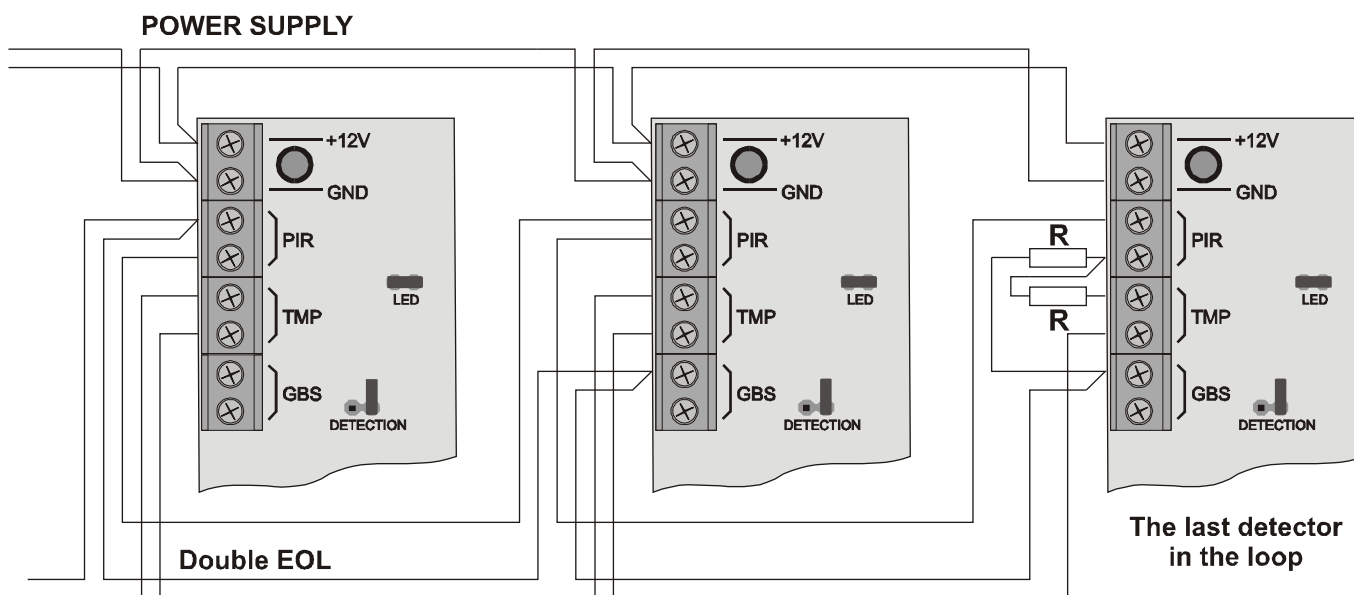

Kelių JS-20 "Largo" jutiklių jungimo pavyzdžiai su dviguba galinių varžų grandine
(Pagalbiniai GBS kontaktai yra laisvi, praverčiantys laidų prijungimui)

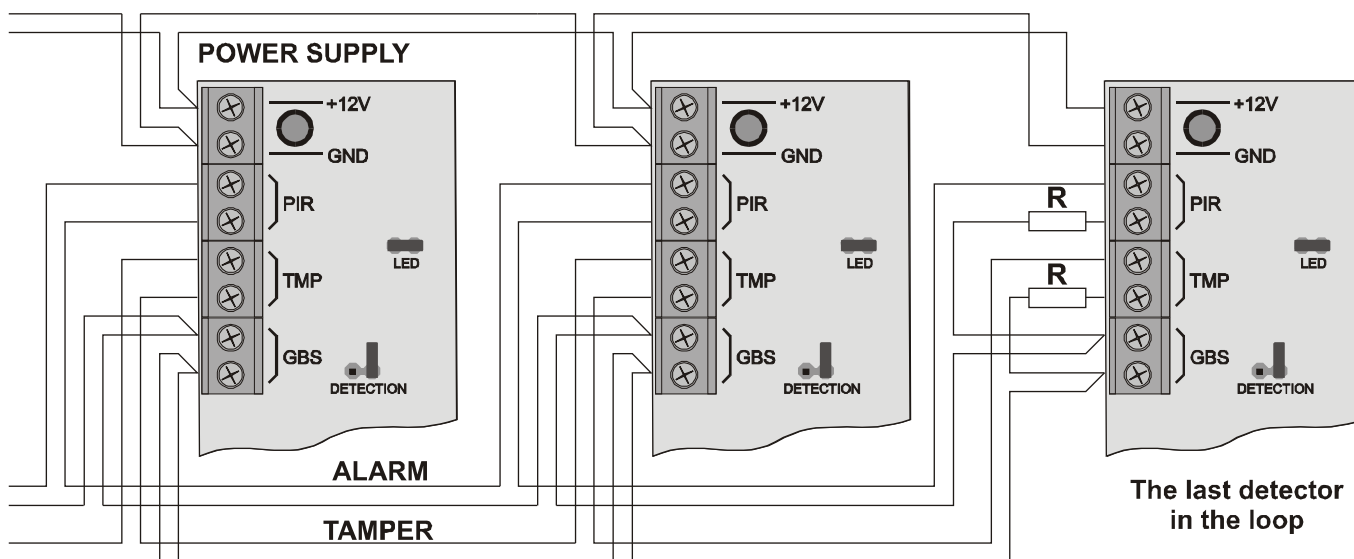

Kelių JS-20 "Largo" jutiklių jungimo pavyzdžiai su galinių varžų grandine
(Pagalbiniai GBS kontaktai yra laisvi, praverčiantys laidų prijungimui)